

TSE AUGIER



Conformité aux Spécifications :

OACI : Manuel de conception des aérodromes, 5ème partie.
CEI : 61823



Applications :

Le TSE est un transformateur d'isolement dédié aux circuits de balisage des aéroports alimentés par un régulateur à courant constant.

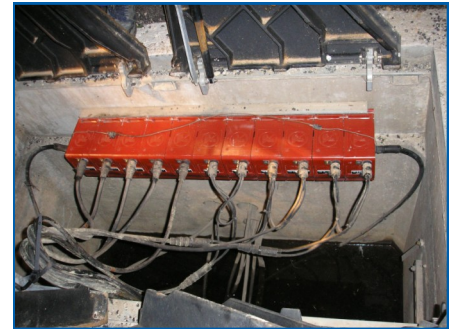

Avantages :

Le transformateur TSE est constitué d'un circuit magnétique torique sur lequel sont bobinés séparément les enroulements primaire et secondaire, ce qui permet d'obtenir de très bonnes performances électriques et une excellente tenue diélectrique. L'ensemble est enrobé dans de la résine époxy, ce qui rend le transformateur tout à fait étanche et immergeable.

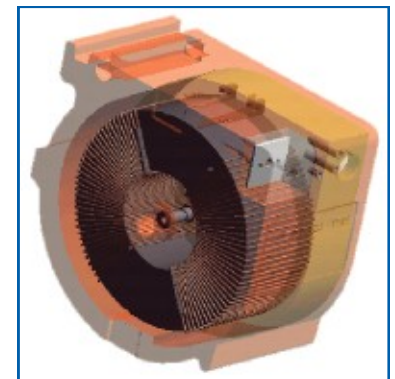

Les transformateurs TSE sont empilables, les circuits primaires étant directement mis en série par les fiches et prises des appareils successifs.

L'ensemble des appareils assemblés est présenté sur un support permettant une fixation directe sur rail HALFEN, sans pièce supplémentaire.



L'absence de câble permet un gain de place dans les fosses, ainsi qu'une meilleure lisibilité des circuits électriques.



Raccordement :

En standard, les TSE sont livrés avec un kit de raccordement axial. Néanmoins, dans certaines fosses le manque de place peut rendre ce type de raccordement inadapté. Un kit radial est disponible en option.

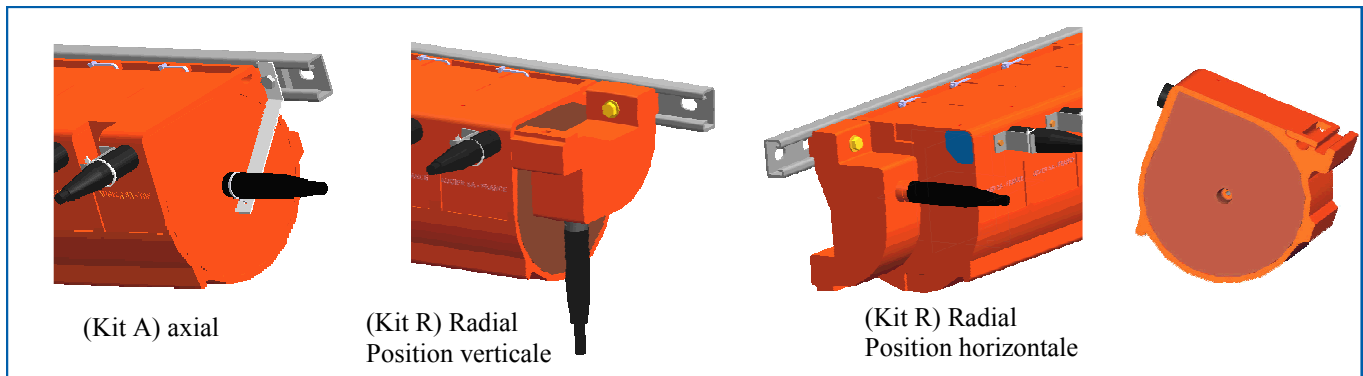

Caractéristiques Electriques :

- Puissance** : 45-65-100-150-200W
- Puissances supérieures** : en empilant 2 transformateurs connectés en série ou plus.
- Rapport** : 6.6A / 6.6A
- Conformité électrique** : CEI 61823
- Diélectrique** : 10 kV primaire ca
- Taille** : Longueur : 92 mm, Hauteur : 184 mm
Largeur : 191 mm, Poids : 7 kg (environs)

Caractéristiques Mécaniques :

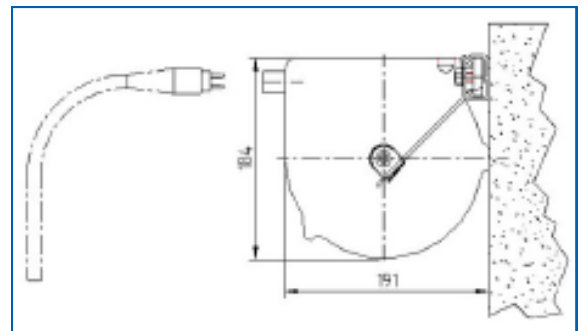
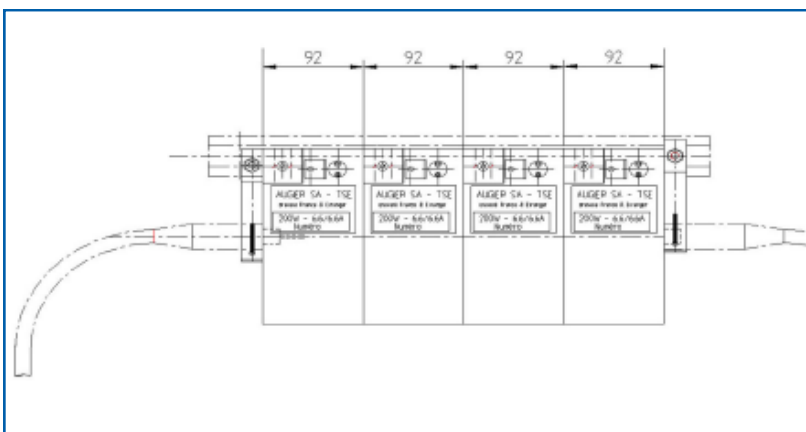

Puissance nominale V_a	Puissance Utilisée V_a	Longueur (mm)	Largeur (mm)	Hauteur (mm)	Poids (kg)
60	45	92	191	184	7
85	65	92	191	184	7
130	100	92	191	184	7.2
185	150	92	191	184	7.4
240	200	92	191	184	7.4

AUGIER EST CERTIFIE ISO 9001 DEPUIS 1995



AUGIER SAS
ZI CARROS 1ère avenue 2243m
BP 131 - 06513 CARROS Cedex
FRANCE

Tél : +33 (0) 4 92 08 62 00
Fax : +33 (0) 4 93 29 01 40
home@augier.com
www.augier.com



A WORLD OF ENERGY UNDER CONTROL
UN MONDE D'ÉNERGIE MAÎTRISÉE

